

# USE AND CARE GUIDE

## LOWPRO RECESSED DOWNLIGHT WITH COLOR PREFERENCE

**NOTE:** Keep your receipt and these instructions for proof of purchase.

**WARNING:** RISK OF ELECTRIC SHOCK. Ensure the electricity to the wires you are working on is shut off. Either remove the fuse or turn off the circuit breaker before removing an existing light fixture or installing the new one.

If you are unfamiliar with electrical installations, we recommend you contact a qualified electrician to do the installation.

### PACKAGE CONTENTS

Part	Description	Quantity
A	LED Downlight	1
B	Electrical Body	1
C	Hole Template	1

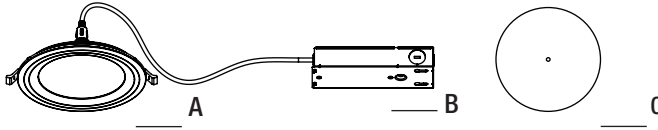

### INSTALLATION

Part # DLLP-NL-3IN-550LM-9-5CP-SV-TD / Model # 53826102 can be installed into holes cut in the drywall that are between 3 1/8" and 3 1/2", 3 3/8" is recommended.

Part # DLLP-NL-4IN-650LM-9-5CP-SV-TD / Model # 53827103 can be installed into holes cut in the drywall that are between 4 1/8" and 4 3/4", 4 1/4" is recommended.

Part # DLLP-NL-6IN-900LM-9-5CP-SV-TD / Model # 53828103 can be installed into an opening that is between 6" and 6 3/4", 6 1/4" is recommended.

Part # DLLP-NL-8IN-1800LM-9-5CP-SV-TD / Model # 53829102 can be installed into an opening that is between 8" and 8 7/8" in diameter, 8 1/4" is recommended.

**1** Make sure the power is turned off at the source to the location where the LED downlight (A) will be installed.

If installing the LED downlight (A) in a preexisting hole:

Remove the existing can or fixture and set aside since it will not be needed.

Measure the ceiling hole to make sure it is the correct size for the fixture.

If installing the LED downlight (A) in a new ceiling location:

Place the hole template (C) over the desired location and trace the outline with a pencil.

Cut out the marked opening in the ceiling with a hole saw (not included).

NOTE: 1/2" or 5/8" drywall recommended for easy installation.

Installing contractor responsible for ensuring required CCT is selected during installation.

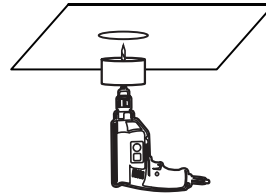

Quick connects

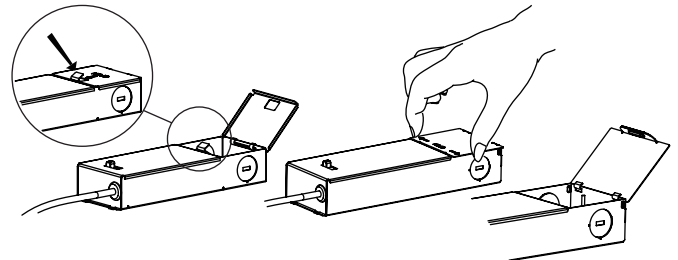
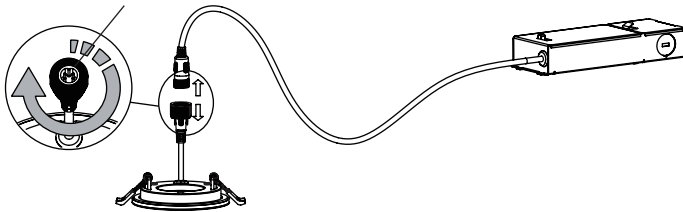

**2** Loosen the quick connects in a clockwise direction and detach the fixture body from the junction box.

**3** Press the spring to open the cover of the electrical box (B). Pick up the cover of the driver box from where the "OPEN" arrow points.

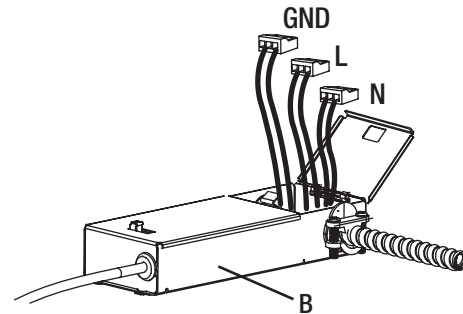
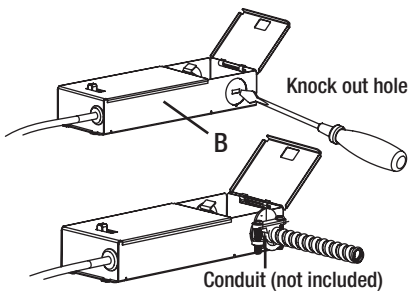

**4** Remove one of the knock out holes on the side of the electrical box (B), based on the installation position. Feed the conduit (not included) and all the electrical connection wires through the open knockout hole in the electrical box and tighten the conduit securely.

**5** Feed the wires from the electrical source through the open knock out hole in the electrical box (B). Insert the hot, neutral wires from the electrical source into the wire connectors of the black and white wires in the electrical box (B). Insert the ground wire from the electrical source into the wire connectors of the green wire in the electrical box (B). Close the electrical box cover.

**6** Place the electrical box (B) through the cut-out hole in the ceiling and position it where desired.



NOTE: The electrical box (B) must be no more than 16 inches from the lowpro downlight based on the length of the connector cables.

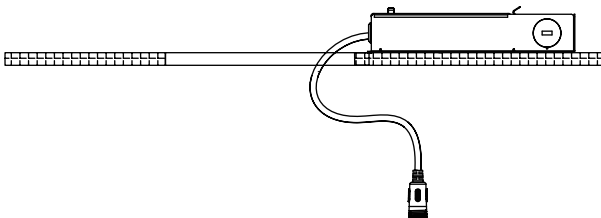

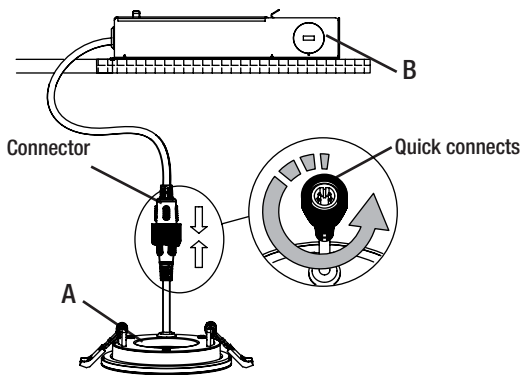

**7** Align the male connector from the electrical box (B) into the female connector from the LED downlight (A). Twist the quick connects in counterclockwise directions and lock the quick connects.

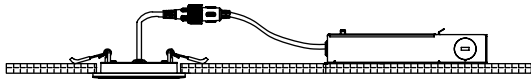

**9** Restore power at the electrical panel. Turn on the light switch to activate the fixture.

## ADJUSTING THE COLOR TEMPERATURE OF THE LIGHT

This LED downlight allows you to customize the color temperature of the light using five settings from warm white to daylight. Choose your favorite correlated color temperature (CCT) from five options: 2700K warm white, 3000K soft white, 3500K neutral white, 4000K bright white, or 5000K daylight. Move the toggle switch on the side of the electrical box (B) to make your selection before inserting the electrical box (B) into the ceiling.

**NOTE:** The factory setting for the correlated color temperature (CCT) is 2700K, which is the warmest white light.

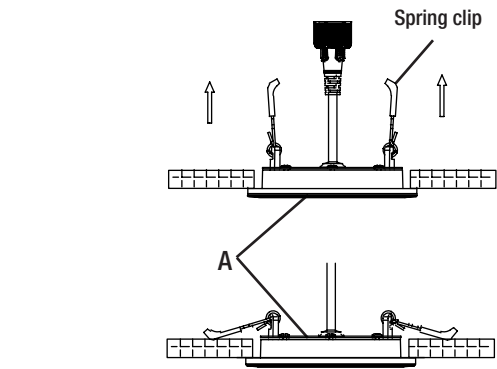

**8** One at a time, flip the spring clips on the LED downlight (A) up and insert into the opening in the ceiling. Once both spring clips are inside the cut-out, gently push the LED downlight (A) upward until the trim is flush with the ceiling surface.

**NOTE:** Select the preferred color temperature of the light before inserting the LED downlight (A) into the ceiling opening.



Color Temperature Toggle Switch

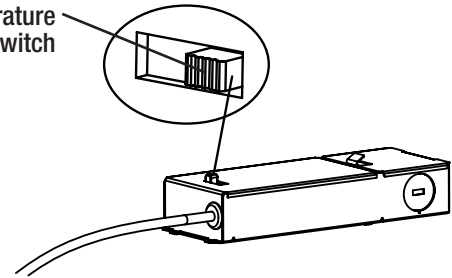

## SELECTING DOWNLIGHT OR NIGHTLIGHT MODE

The product can be used in one of two modes: downlight mode, which provides full brightness and allows selection from five color temperatures, or nightlight mode. Nightlight mode provides reduced light output at 2000K color temperature for very soft illumination at night.

To turn on the main downlight: Turn on the light switch to activate the light fixture.

**NOTE:** The main downlight will not provide light output when the nightlight trim is illuminated.

To change to nightlight mode with reduced light output from the trim ring: Switch the downlight off and back on again within 3 seconds to activate nightlight mode.

**WARNING:** Carefully read and understand the information given in this manual before beginning the assembly and installation. Failure to do so could lead to electric shock, fire, or other injuries which could be hazardous or even fatal. • Ensure the electricity to the wires you are working on is shut off. Either remove the fuse or turn off the circuit breaker. • Risk of fire or electric shock. Installation of this LED Downlight requires a person familiar with the construction and operation of the light fixture's/luminaire's electrical system and the hazard involved. If not qualified, do not attempt installation. Contact a qualified electrician. • Do not make or alter any open holes in an enclosure of wiring or electrical components during kit installation. • To prevent wiring damage or abrasion, do not expose wiring to edges of sheet metal or other sharp objects.

**NOTICE:** This device complies with Part 15 of the FCC Rules. Operation is subject to the following two conditions: (1) this device may not cause harmful interference, and (2) this device must accept any interference received, including interference that may cause undesired operation. These limits are designed to provide reasonable protection against harmful interference in a residential installation. This equipment generates, uses and can radiate radio frequency energy and, if not installed and used in accordance with the instructions, may cause harmful interference to radio communications. However, there is no guarantee that interference will not occur in a particular installation. If this equipment does cause harmful interference to radio or television reception, which can be determined by turning the equipment off and on, the user is encouraged to try to correct the interference by one or more of the following measures: Reorient or relocate the receiving antenna, increase the separation between the equipment and the receiver, connect the equipment into an outlet on a circuit different from that to which the receiver is connected, and consult the dealer or an experienced radio/TV.

• Changes or modifications not expressly approved by the party responsible for compliance could void the user's authority to operate the equipment. • Not for emergency lighting. See website for Warranty, Troubleshooting or Care and Cleaning details at [www.ETISSL.com](http://www.ETISSL.com).

## GUIDE D'UTILISATION ET D'ENTRETIEN

### PROJECTEUR INTENSIF ENCASTRÉ LOWPRO AVEC COLOR PREFERENCE<sup>MD</sup>

**REMARQUE :** Gardez votre facture ainsi que ces instructions comme preuves d'achat.

**AVERTISSEMENT :** RISQUE DE CHOC ÉLECTRIQUE. Assurez-vous de couper le courant au circuit sur lequel vous travaillerez. Retirez le fusible ou désengagez le disjoncteur du circuit avant d'enlever la lampe existante ou d'installer la nouvelle.  
 Si vous n'êtes pas familiers avec les installations électriques, nous vous recommandons de faire appel à un électricien qualifié pour l'installation.

#### CONTENU DE L'EMBALLAGE

Pièce	Désignation	Quantité
A	Plafonnier intensif à DEL	1
B	Boîte électrique	1
C	Gabarit d'orifice	1

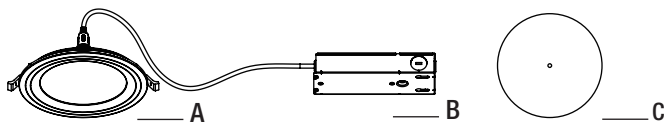

#### INSTALLATION

La pièce n° DLLP-NL-3IN-550LM-9-5CP-SV-TD / modèle n° 53826102 peut être installée dans une ouverture de 7.9 à 8.9 cm (8.5 cm est recommandé).  
 La pièce n° DLLP-NL-4IN-650LM-9-5CP-SV-TD / modèle n° 53827103 peut être installée dans une ouverture de 10.5 à 12 cm (10.7 cm est recommandé).  
 La pièce n° DLLP-NL-6IN-900LM-9-5CP-SV-TD / modèle n° 53828103 peut être installée dans une ouverture de 15.2 à 17 cm (15.8 cm est recommandé).  
 La pièce n° DLLP-NL-8IN-1800LM-9-5CP-SV-TD / modèle n° 53829102 peut être installée dans une ouverture de 20.3 à 22.5 cm (21 cm est recommandé).

**1** Coupez le courant au panneau électrique avant de faire l'installation.  
 Si vous installez le plafonnier à DEL dans un orifice existant : Enlevez le coffret et le luminaire existant et mettez-les de côté aux fins de recyclage conformément aux règlements locaux. Mesurez l'orifice pour vous assurer qu'il est de la bonne grandeur pour le luminaire.  
 Si vous installez le plafonnier à DEL (A) à un nouvel endroit dans le plafond : À l'endroit désiré, tracez la forme à l'aide du gabarit et utilisez une scie-cloche pour découper l'orifice.  
**NOTE :** Un placoplatre de 1,3 ou 1,6 cm est recommandé pour faciliter l'installation.  
 Il en revient à l'entrepreneur installateur de régler la TCP requise au moment de l'installation.

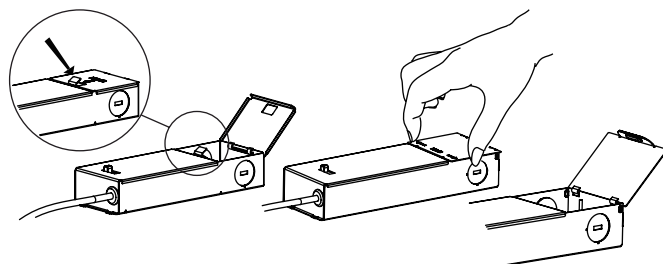
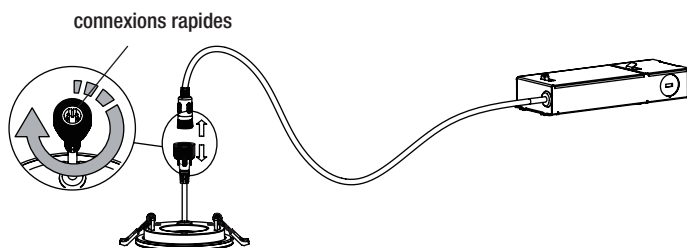
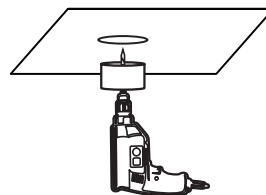

**2** Desserrez les connexions rapides dans le sens des aiguilles d'une montre et détachez le corps de l'appareil de la boîte de jonction.

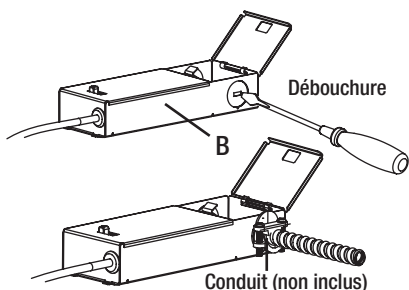

**4** Retirez l'un des trous knock out sur le côté de la boîte électrique (B), en fonction de la position d'installation. Alimentez le conduit (non inclus) et tous les fils de raccordement électrique à travers le trou à élimination directe ouvert dans la boîte électrique et serrez le conduit solidement.

**3** Appuyez sur le ressort pour ouvrir le couvercle de la boîte électrique (B). Prenez la couverture de la boîte de conducteur d'où pointe la flèche « OPEN ».

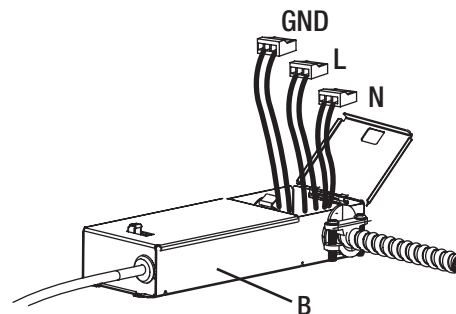

**5** Alimentez les fils de la source électrique à travers le trou ouvert knock out dans la boîte électrique (B). Insérez les fils chauds et neutres de la source électrique dans le connecteurs métalliques des fils noirs et blancs dans la boîte électrique (B). Insérez le fil de sol de la source électrique dans les connecteurs métalliques du vert fil dans la boîte électrique (B). Fermez le couvercle de la boîte électrique.

**6** Placez la boîte électrique (B) à travers le trou découpé dans le plafond et placez-la où désiré.



**REMARQUE :** La boîte électrique (B) ne doit pas se trouver à plus de 40.6 cm de la lowpro downlight basé sur la longueur des câbles de connecteur.

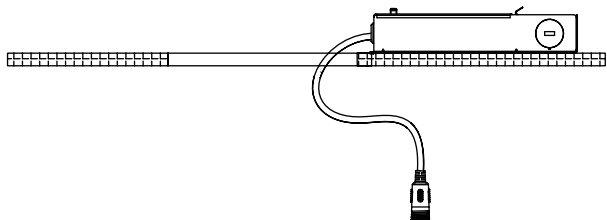

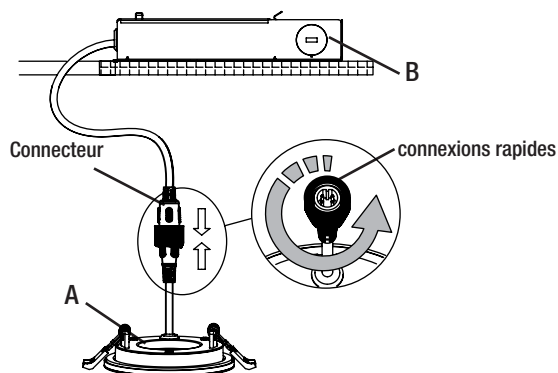

**7** Aligner le connecteur mâle de la boîte électrique (B) dans le connecteur femelle de la led downlight (A). Tordez les connexions rapides dans le sens inverse des aiguilles d'une montre directions et verrouiller les connexions rapides.

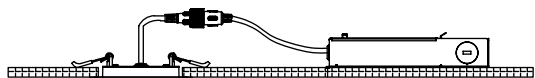

**9** Rétablir l'alimentation du panneau électrique. Allumez l'interrupteur pour activer l'appareil.

## RÉGLAGE DE LA TEMPÉRATURE DE COULEUR DE LA LUMIÈRE

Cette lampe descendante LED vous permet de personnaliser la température de couleur de la lumière à l'aide de cinq des réglages du blanc chaud à la lumière du jour. Choisissez votre température de couleur corrélée préférée (CCT) parmi cinq options : 2700K chaud blanc, blanc doux de 3000K, blanc neutre de 3500K, blanc lumineux de 4000K, ou lumière du jour de 5000K. Déplacez l'interrupteur de basculement sur le côté de la boîte électrique (B) pour faire votre sélection avant l'insertion de la boîte électrique (B) dans le plafond.

**REMARQUE :** Le réglage de l'usine pour la température de couleur corrélée (CCT) est de 2700K, qui est le lumière blanche la plus chaude

## SÉLECTION DU MODE DOWNLIGHT OU NIGHTLIGHT

Le produit peut être utilisé dans l'un des deux modes: mode downlight, qui fournit la pleine luminosité et permet sélection à partir de cinq températures de couleur, ou mode veilleuse. Le mode Nightlight permet une réduction de la puissance lumineuse à 2000K température de couleur pour un éclairage très doux la nuit. Pour allumer le feu arrière principal : Allumez l'interrupteur pour activer le luminaire.

**REMARQUE :** La lumière descendante principale ne fournira pas de sortie lumineuse lorsque la garniture de la veilleuse est allumée.

Pour passer au mode veilleuse avec une sortie de lumière réduite de l'anneau de finition : éteignez la lumière descendante et reculez à nouveau dans les 3 secondes pour activer le mode veilleuse.

**AVERTISSEMENT :** Lisez et comprenez bien les renseignements fournis dans ce manuel avant de procéder à l'assemblage et à l'installation. Un manque à le faire pourrait mener à un risque de choc électrique, d'incendie ou de blessures qui pourraient être graves, voire même mortelles. • Assurez-vous de couper le courant au circuit sur lequel vous travaillerez. Enlevez le fusible ou coupez le disjoncteur. • Risque d'incendie ou de choc électrique. Cette trousse de rénovation à DEL doit être installée par une personne qui connaît bien la conception et le fonctionnement du système électrique du luminaire ainsi que les risques qui y sont associés. Si vous n'êtes pas qualifié, ne procédez pas à l'installation. Faites appel à un électricien qualifié. • Ne percez ni ne modifiez de trous dans une enceinte de câblage ou des composants électriques lors de l'installation de ce nécessaire. • Pour éviter les chocs électriques, appariez la lame large de la fiche avec la fente large de la prise et enfoncez la fiche complètement dans la prise.

**AVIS :** Cet appareil est conforme à la Section 15 du règlement de la FCC. Le fonctionnement est subordonné de deux conditions: (1) cet appareil ne doit pas causer d'interférence nuisible, (2) cet appareil doit accepter toute interférence reçue, notamment une interférence qui pourrait entraîner un fonctionnement indésirable. Ces limites servent à offrir une protection raisonnable contre une interférence nocive dans une installation résidentielle. Ce dispositif génère, utilise et peut irradier une énergie de fréquence radio; s'il n'est pas installé et utilisé conformément aux directives, il peut causer une interférence nocive aux communications radio. Il n'est toutefois pas garanti qu'aucune interférence ne surviendra dans une installation particulière. Si le dispositif cause une interférence nuisible à la réception radio ou télé, ce qui peut être établi en éteignant et rallumant le dispositif, on conseille à l'utilisateur de tenter de remédier à la situation en utilisant une ou plusieurs de ces procédures : Réorienter ou déplacer l'antenne réceptrice. Augmenter la distance entre le dispositif et le poste récepteur. Brancher l'équipement dans une prise de courant sur un circuit autre que celui sur lequel le récepteur est branché. Demander conseil auprès du marchand ou d'un technicien en radio/télé.

- Tout changement ou toute modification non expressément approuvée par la partie responsable de la conformité peut rendre nulle l'autorisation de l'utilisateur d'utiliser l'équipement.
- Ne convient pas comme éclairage de secours.

Les renseignements sur la garantie, le dépannage, l'entretien et le nettoyage se trouvent sur le site Web : [www.ETISSL.com](http://www.ETISSL.com).

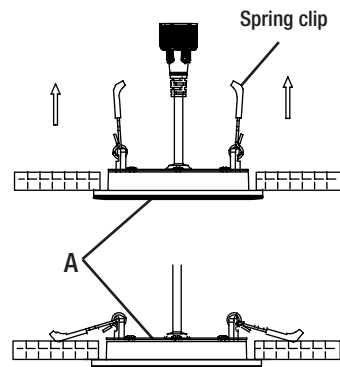

**8** Un à la fois, retournez les clips de ressort sur la led downlight (A) vers le haut et insérez dans le ouverture dans le plafond. Une fois que les deux clips de ressort sont à l'intérieur de la découpe, poussez doucement la led descend (A) vers le haut jusqu'à ce que la garniture soit rincée avec la surface du plafond.

**REMARQUE :** Sélectionnez la température de couleur préférée de la lumière avant d'insérer la led downlight (A) dans l'ouverture du plafond.

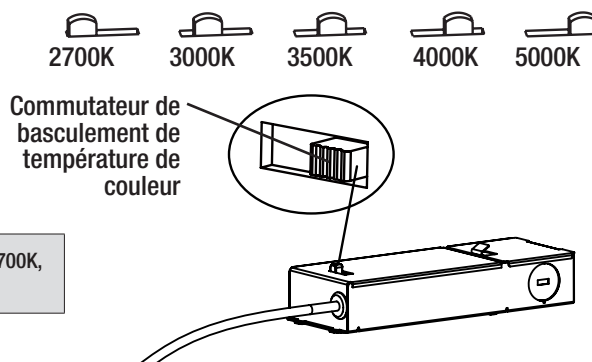

## MANUAL DE USO Y CUIDADO DOWNLIGHT EMPOTRADA LOWPRO CON COLOR PREFERENCE®

**NOTA:** Guarde el recibo de compra y estas instrucciones como prueba de compra.

**ADVERTENCIA :** RISQUE DE CHOC ÉLECTRIQUE. Asegúrese de cortar el suministro eléctrico en los cables con los que trabajará. Quite el fusible o apague el cortacircuitos antes de quitar una lámpara existente o de instalar la nueva.

Si no está familiarizado con las instalaciones eléctricas, le recomendamos que haga que un electricista calificado se ocupe de la instalación.

### CONTENIDO DEL PAQUETE

Pieza	Descripción	Cantidad
A	Downlight LED	1
B	Caja eléctrica	1
C	Plantilla de orificio	1

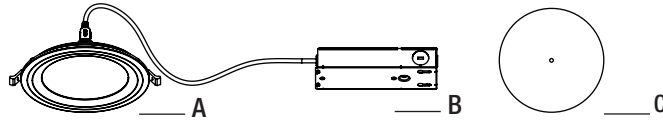

### INSTALACIÓN

Parte # DLLP-NL-3IN-550LM-9-5CP-SV-TD / Modelo # 53826102 se puede instalar en una abertura de entre 3 1/8 y 3 1/2. pulg., se recomienda 3 3/8 pulg.

Parte # DLLP-NL-4IN-650LM-9-5CP-SV-TD / Modelo # 53827103 se puede instalar en una abertura de entre 4 1/8 y 4 3/4. pulg., se recomienda 4 1/4 pulg.

Parte # DLLP-NL-6IN-900LM-9-5CP-SV-TD / Modelo # 53808103 se puede instalar en una abertura de entre 6 y 6 3/4 pulg., se recomienda 6 1/4 pulg.

Parte # DLLP-NL-8IN-1800LM-9-5CP-SV-TD / Modelo # 53829102 se puede instalar en una abertura de entre 8 y 8 7/8 pulg., se recomienda 8 1/4 pulg.

**1** Corte el suministro en el panel eléctrico antes de comenzar la instalación.

Si instala el downlight LED (A) en un agujero preexistente: Retire el cofre y lámpara existentes y déjalos de lado a reciclar de acuerdo con los requisitos locales. Mida el orificio del techo para asegurarse de que sea del tamaño correcto.

Si instala el downlight LED (A) en una nueva ubicación en el techo: En la ubicación del techo deseada, trace la plantilla del orificio y use una sierra para cortar el orificio.

**NOTA:** Se recomienda un panel de yeso de 1/2 o 5/8 pulg. para una instalación fácil.

El contratista de instalación debe asegurarse de seleccionar el CCT requerido durante la instalación.

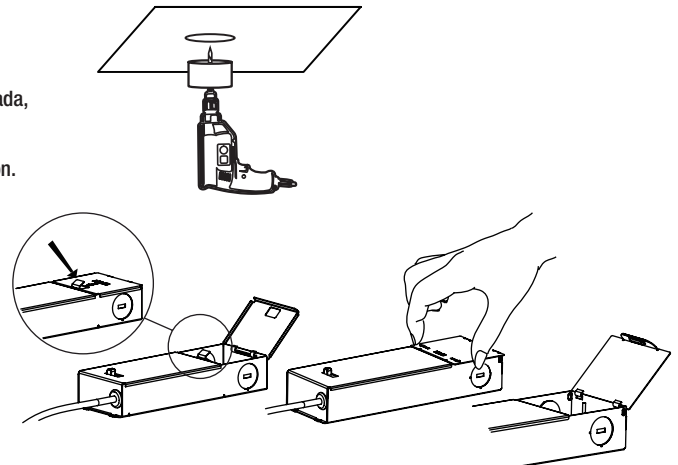
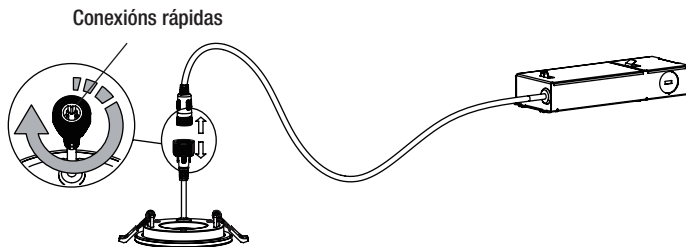

**2** Afloje las conexiones rápidas en el sentido de las agujas del reloj y desenganche el cuerpo del accesorio de la caja de conexiones.

**3** Pulse el resorte para abrir la cubierta de la caja eléctrica (B). Recoger la cubierta de el cuadro del controlador desde donde apunta la flecha "OPEN".

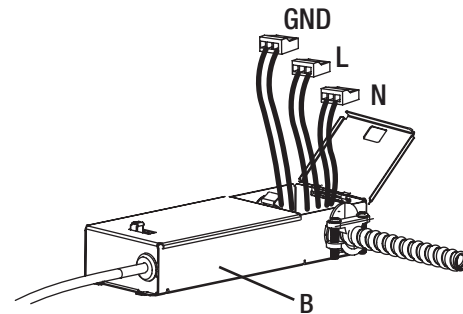
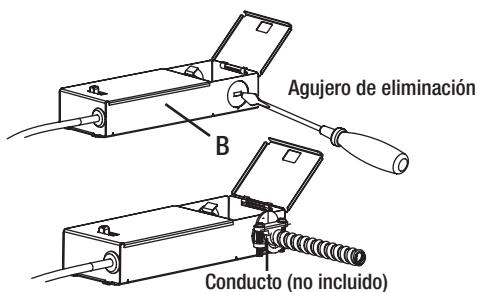

**4** Retire uno de los orificios de eliminación en el lado de la caja eléctrica (B), en función de la posición de instalación. Alimente el conducto (no incluido) y todos los cables de conexión eléctrica a través del orificio knockout abierto en la caja eléctrica y apriete el conducto de forma segura.

**5** Alimentar los cables de la fuente eléctrica a través del agujero de knock out abierto en el caja eléctrica (B). Inserte los cables calientes y neutros de la fuente eléctrica en el conectores de alambre de los cables en blanco y negro en la caja eléctrica (B). Inserte el cable de tierra de la fuente eléctrica en los conectores de alambre del verde cable en la caja eléctrica (B). Cierre la cubierta de la caja eléctrica.

**6** Coloque la caja eléctrica (B) a través del orificio de corte en el techo y colóquela donde se desee.



**NOTA:** La caja eléctrica (B) no debe estar a más de 16 pulgadas de la downlight lowpro basado en la longitud de los cables del conector.

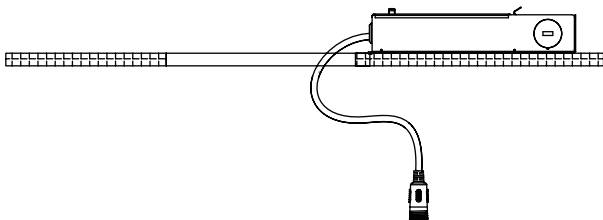



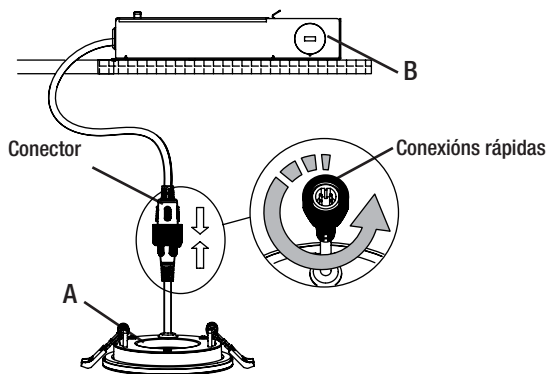

- 7** Alinee el conector macho desde la caja eléctrica (B) en el conector hembra desde la luz descendente del LED (A). Gire las conexiones rápidas en sentido contrario a las agujas del reloj direcciones y bloquear las conexiones rápidas.

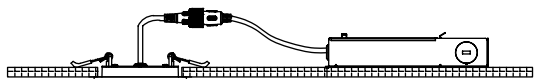

- 9** Restablezca la energía en el panel eléctrico. Encienda el interruptor de luz para activar el accesorio.

## AJUSTE DE LA TEMPERATURA DE COLOR DE LA LUZ

Esta luz descendente LED le permite personalizar la temperatura de color de la luz utilizando cinco ambientes de blanco cálido a luz del día. Elige tu temperatura de color correlacionada favorita (CCT) entre cinco opciones: 2700K caliente blanco, blanco suave de 3000K, blanco neutro de 3500K, blanco brillante de 4000K o luz diurna de 5000K. Mueva el interruptor de palanca en el lado de la caja eléctrica (B) para realizar su selección antes de insertando la caja eléctrica (B) en el techo.



NOTA: El ajuste de fábrica para la temperatura de color correlacionada (CCT) es 2700K, que es el luz blanca más cálida.

## SELECCIÓN DE LA LUZ DESCENDENTE O EL MODO DE LUZ NOCTURNA

El producto se puede utilizar en uno de los dos modos: el modo downlight, que proporciona brillo completo y permite selección de cinco temperaturas de color, o modo de luz nocturna. El modo Nighthlight proporciona una salida de luz reducida a temperatura de color de 2000K para una iluminación muy suave por la noche. Para encender la luz descendente principal: Encienda el interruptor de luz para activar la luminaria.



NOTA: La luz descendente principal no proporcionará salida de luz cuando se ilumine el borde de la luz nocturna.

Para cambiar al modo de luz nocturna con salida de luz reducida desde el anillo de recorte: Apague y vuelva a encender la luz descendente en 3 segundos para activar el modo de luz nocturna.

- ⚠ ADVERTENCIA:** Lea cuidadosamente y comprenda la información incluida en este manual antes de comenzar el armado e instalación. No hacerlo puede provocar descarga eléctrica, incendio, u otras lesiones que pueden ser peligrosas o incluso fatales. • Asegúrese de cortar el suministro eléctrico en los cables con los que trabajará. Extraiga los fusibles o apague el cortacircuitos. • Riesgo de incendio o descarga eléctrica. La instalación de kit renovación LED debe ser realizada por una persona familiarizada con la fabricación y el funcionamiento de la lámpara o del sistema eléctrico de la luminaria y con los peligros involucrados. Si usted no cuenta con dicho conocimiento, no intente realizar la instalación. Póngase en contacto con un electricista calificado. • No realice ni modifique ningún orificio abierto en un recinto de cableado o componentes eléctricos durante la instalación del kit. • Para evitar que los cables se dañen o se pelen, no los exponga, a los bordes de láminas de metal o a otros objetos afilados.

**AVISO:** Este dispositivo cumple con la Parte 15 de las Reglas de la FCC. El funcionamiento está sujeto a las siguientes dos condiciones: (1) este dispositivo no puede causar interferencias perjudiciales y (2) este dispositivo debe aceptar cualquier interferencia recibida, incluidas las interferencias que puedan causar un funcionamiento no deseado. Estos límites se establecen para brindar protección razonable contra interferencia dañina en una instalación residencial. Este equipo genera, utiliza y puede irradiar energía de frecuencias de radio y, si no se instala conforme a las instrucciones, puede provocar interferencia dañina a las comunicaciones de radio. Sin embargo, no existe garantía de que la interferencia no se produzca en una instalación en particular. Si este equipo produce interferencia dañina a la recepción de radio o televisión, lo que puede determinarse encendiendo y apagando el equipo, se insta al usuario a intentar corregir la interferencia mediante uno de los siguientes métodos: Cambie la orientación o ubicación de la antena receptora. Aumente la separación entre el equipo y el receptor. Conecte el equipo en un tomacorriente que esté en un circuito diferente al cual está conectado el receptor. Consulte con el representante o con un técnico experimentado en radio y televisión para solicitar asistencia.

- Cambios o modificaciones no aprobadas en forma expresa por la parte responsable del cumplimiento puede invalidar la autoridad del usuario de manejar el equipo. • No utilizar para la iluminación de emergencia.

Las informaciones sobre la garantía, la solución de problemas, el mantenimiento y la limpieza se puede encontrar en el sitio web: [www.ETISSL.com](http://www.ETISSL.com).

¿Preguntas, problemas, piezas faltantes? Llame al Centro de Atención al Cliente de ETI en el horario de 8 a.m. - 5 p.m., HSC, de lunes a viernes.

1-855-ETI-SSLI (1-855-384-7754) [www.ETISSL.com](http://www.ETISSL.com)

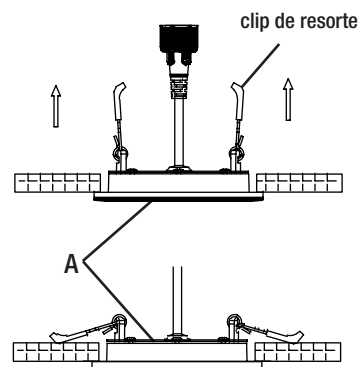

- 8** Uno a la vez, voltee los clips de resorte en la luz descendente LED (A) hacia arriba e inserte en el abertura en el techo. Una vez que ambos clips de resorte están dentro del corte, empuje suavemente la luz descendente LED (A) hacia arriba hasta que el borde esté al ras con la superficie del techo.



NOTA: Seleccione la temperatura de color preferida de la luz antes de insertar la luz descendente LED (A) en la abertura del techo.



Interruptor de alternancia de temperatura de color

